

- Parkeren op eigen terrein (Ca. 2.5 x 5.5m)
- Parkeren op eigen terrein (Ca. 2.5 x 5.0m)
- Liguster (1.25-1.50m hoog)
- Liguster (0.60-0.80m hoog)
- hедера (1.8m hoog)
- bestaande Boom
- Voetpad uitgevoerd in betonlegels
- berging vergunningsvrij

Deze tekening is uitsluitend een schematische voorstelling en dient niet ter bepaling van enig recht

Kad. gem.: Hoogezand
 Sectie: F
 Nummer: 2229 (Ged.)
 Bestemm. plan.:

Onderdeel		Situering		Project 16 Rijwoningen, Lefier	
Gewijzigd	A 20-03-2023	Datum	13-02-2023	Opdrachtgever	Lefier
	B 24-11-2023	Schaal	1:200		Beukenlaan 3
	C 11-12-2023	Paginaformaat	A1		9603 DA, Hoogezand
	D	Getekend	M.Pereboom		
	E	Adviseur		Bouwplaats	Hoogezand
	F	Werknummer	Bladnummer	Gemeente	Midden-Groningen
	G	22532	S1-bnr1-16		



VDM Woningen
 De Buuren 40a
 9289 HH Drogenham

T 0512-571234
 E info@vdmwoningen.nl
 I www.vdmwoningen.nl

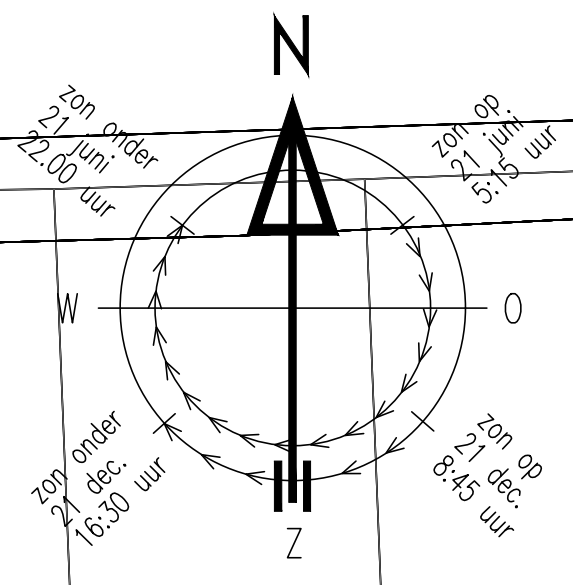

- Parkeren op eigen terrein (Ca. 2.5 x 5.5m)
- Parkeren op eigen terrein (Ca. 2.5 x 5.0m)
- Zonepanelen
- Liguster (1.25-1.50m hoog)
- Liguster (0.60-0.80m hoog)
- hедера (1.8m hoog)
- bestaande Boom
- Voetpad uitgevoerd in betontegels
- berging vergunningsvrij

Deze tekening is uitsluitend een schematische voorstelling en dient niet ter bepaling van enig recht

Kad. gem.: Hoogezand
 Sectie: F
 Nummer: 2229 (Ged.)
 Bestemm. plan.:

Onderdeel Situering

Gewijzigd A	20-03-2023	Datum	13-02-2023	Opdrachtgever	Lefier
B	24-11-2023	Schaal	1:200	Beukenlaan 3	
C	21-12-2023	Paginaformaat	A1	9603 DA, Hoogezand	
D		Getekend	M.Pereboom		
E		Adviseur		Bouwplaats	Hoogezand
F		Werknummer	22532	Gemeente	Midden-Groningen
G		Bladnummer	S1-bnr17-22		



VDM Woningen
 De Buuren 40a
 9289 HH Drogenham

T 0512-571234
 E info@vdmwoningen.nl
 I www.vdmwoningen.nl